

10 4320

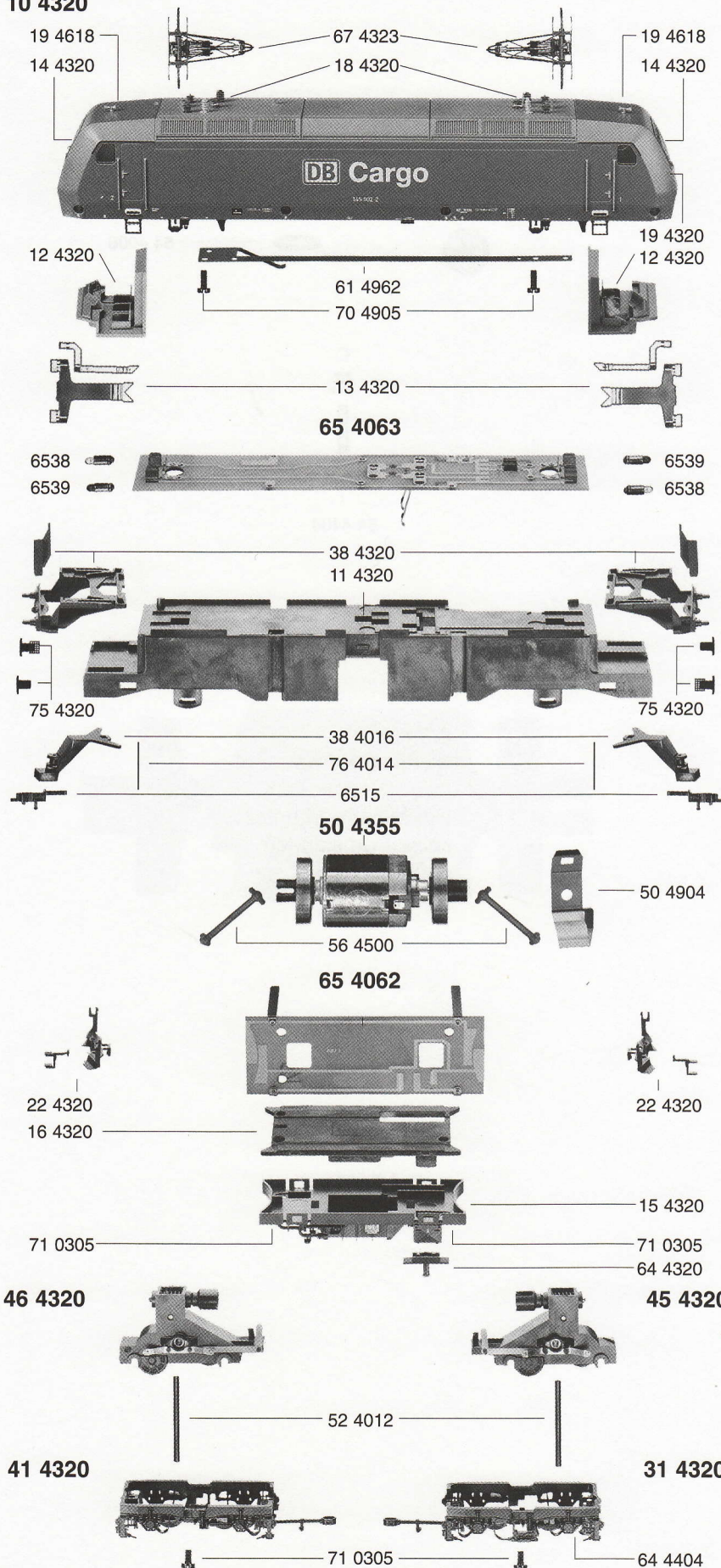

- 10 4320 Lokgehäuse kpl. o. Pantographen
- 11 4320 Lokrahmen
- 12 4320 Führerstand m. Lokführer
- 13 4320 Flutlichtleiter (Satz)
- 14 4320 Stirnfenster (Satz)
- 15 4320 Armaturenteil kpl.
- 16 4320 Beschwerung
- 18 4320 Isolatoren (Satz)
- 19 4320 Griffe (Satz)
- 19 4618 Signalhorn (Satz)

- 22 4320 Schienenräumer und Trittstufen (Satz)

- 31 4320 Drehgestellrahmen vorne mit 644404
- 38 4016 Kuku-Deichsel
- 38 4320 Deichselabdeckung und -führung (Satz)

- 41 4320 Drehgestellrahmen hinten
- 45 4320 Drehgestellblock vorne
- 46 4320 Drehgestellblock hinten

- 50 4355 Motor kpl.
- 50 4904 Spannbügel f. Motor
- 52 4012 Achse für Drehgestellbefestigung
- 56 4500 Kardanwelle

- 61 4962 Kontaktband
- 64 4320 Umschalter kpl. f. Oberleitung
- 64 4404 Kontaktpilzgarnitur
- 65 4062 Schaltplatte unten
- 65 4063 Schaltplatte oben
- 67 4323 Einholmstromabnehmer

- 70 4905 Kreuzschlitzschraube für 674323
- 71 0305 Kreuzschlitzschraube f. Drehgestellrahmen und Beschwerung
- 75 4320 Puffer (Satz)
- 76 4014 Richtfeder für Deichsel

- 6509 GFN-Steckkupplung (o. Abb.)
- 6511 Steck-Tauschkupplung (o. Abb.)
- 6515 Profi-Steckkupplung
- 6538 Glühlampe klar, 8V
- 6539 Glühlampe rot, 8V



4320 FLEISCHMANN

- 53 4070 Radsatz m. Z. o. N.
- 53 4071 Radsatz m. Z. m. 1 Nut
- 54 4006 Haftreifen

- 64 4404 Kontaktpilzgarnitur

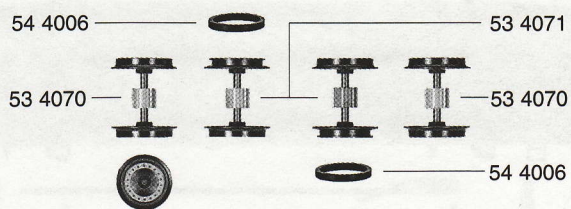

**Achtung,
wichtiger Hinweis:**

Der Motor darf unter
keinen Umständen
geölt werden!

