

10 1011

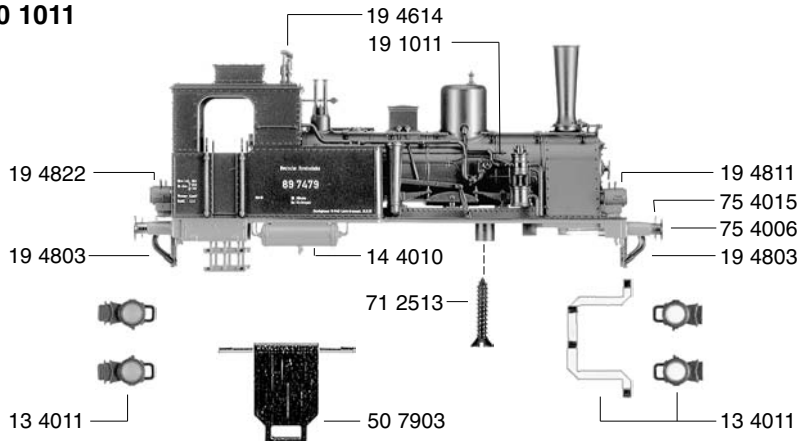

- 10 1011 Lokgehäuse kpl.
- 13 4011 Flutlichtleiter und Reichsbahnlaternen(Satz)
- 14 4010 Luftkessel
- 19 1011 Kleinteile(Satz)
- 19 4614 Pfeife
- 19 4803 Bremsschlauch
- 19 4811 Laterne vorn
- 19 4822 Laterne hinten
- 19 4824 Kupplungshaken

50 4010

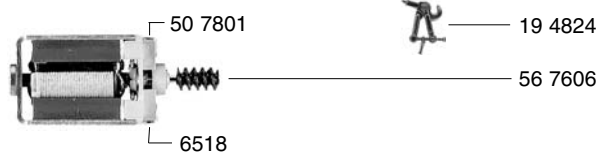

- 38 4015 Deichsel
- 40 1011 Fahrgestell kpl. o. Motor
- 41 1011 Fahrgestell m. Rädern u. Kuppelstangen
- 42 4010 Steuerung kpl. m. Kuppelstangen u. Kreuzköpfen (Satz)
- 43 4010 Zylinderkasten li. u. re. (Satz)
- 50 4010 Motor kpl.
- 50 7801 Kohlehalter
- 50 7903 Motorhaltebügel
- 56 7606 Schnecke

63 4010



- 60 1011 Stromabnehmereinsatz
- 63 4010 Motorhalteplatte
- 64 4101 Drossel
- 64 4202 Kondensator
- 69 2008 Schleifer kpl.

40 1011

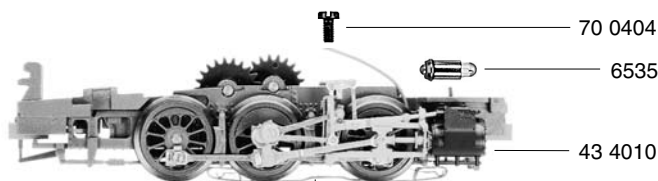

- 70 0404 Schraube f. Deckplatte und Steuerung
- 71 2513 Senkkopfschraube f. 101011
- 70 0034 Schraube f. 692008
- 73 0519 Zylinderstift f. Zahnräder
- 73 0520 Bolzen f. Kuppelstange
- 75 4006 Steckpuffer gewölbt
- 75 4015 Steckpuffer flach

69 2008

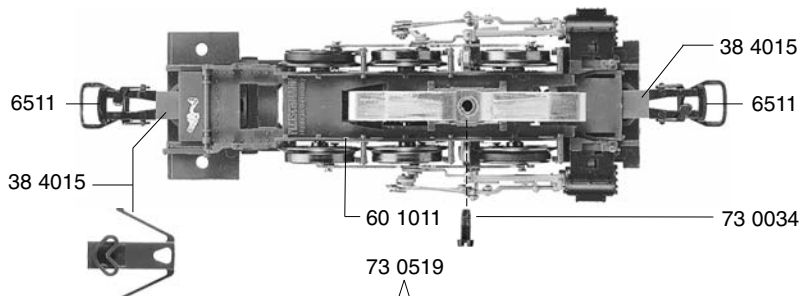

- 6511 Steck-Tauschkupplung
- 6518 Kohlen und Federn
- 6535 Glühlampe

41 1011

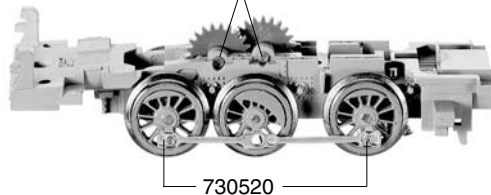

42 4010



60 1011



FLEISCHMANN 1011

19 1011 Kleinteile (Satz)

- 51 4210 Lokrad, gr. Gegengewicht
- 51 4211 Lokrad, gr. Gegengewicht, iso.
- 51 4212 Lokrad, kl. Gegengewicht
- 51 4213 Lokrad, kl. Gegengewicht, iso.
- 51 4311 Lokrad m. N., kl. Gg.-Gewicht
- 51 4312 Lokrad m. N., gr. Gg.-Gewicht isoliert
- 52 4006 Achse
- 52 4007 Achse f. mittleren Radsatz
- 54 4007 Haftreifen

		Außen-Ø	Zähnezahl
56 4121	Zahnrad	7,5	13
56 4126	Zahnrad	12	22
56 4127	Zahnrad m. Feder	5,5	9
56 4128	Zahnrad m. Ratschring	12	22
56 7606	Schnecke		

- 64 4101 Drossel
- 64 4202 Kondensator

73 0519 Zylinderstift f. Zahnrad

