

FLEISCHMANN 4061

10 1063

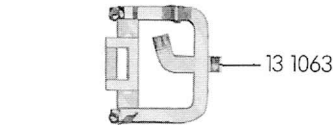

40 4061

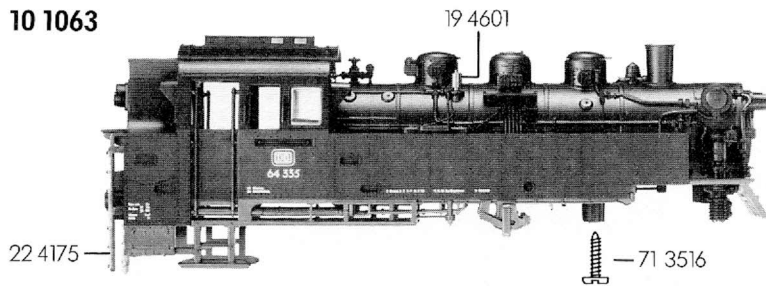
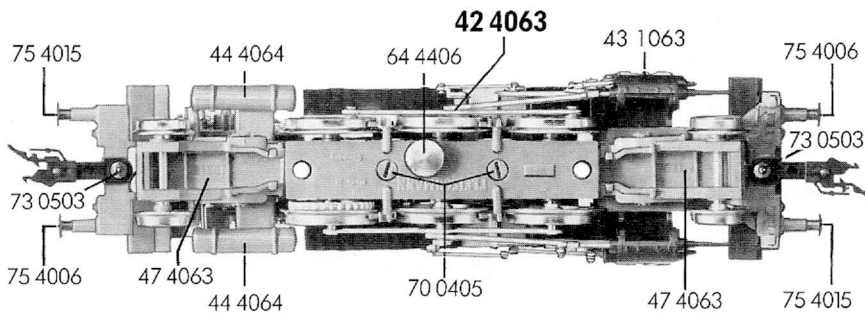
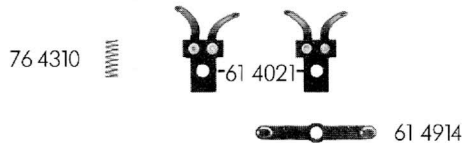
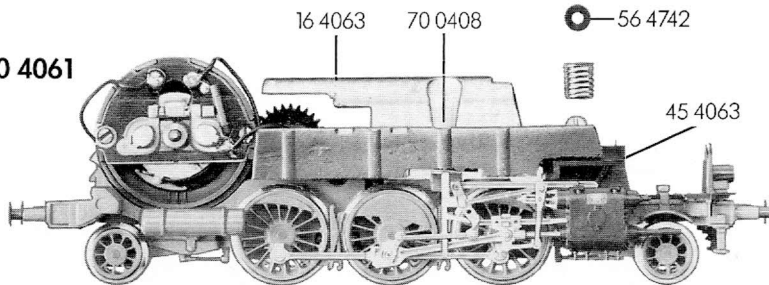

- 10 1063 Lokgehäuse kpl.
- 13 1063 Flutlichtleiter (Satz)
- 16 4063 Beschwerung
- 19 4601 Pfeife
- 22 4175 Leiter li. und re. (Satz)
- 40 4061 Fahrgestell mit Motor, und Beschwerung
- 41 4064 Deckplatte
- 42 4063 Steuerung kpl. mit Kuppelstangen u. Isolierplatte (Satz)
- 43 1063 Zylinderkasten
- 44 4064 Luftkessel
- 45 4063 Kesselstütze kpl.
- 47 4063 Vorlaufgestell kpl.
- 56 4742 Isolierscheibe für Gewindehülse
- 61 4021 Stromabnehmer isoliert
- 61 4914 Kontaktfeder
- 62 4064 Lampenfassung m. Abdeckblech (Satz)
- 64 4406 Kontaktpilzgarnitur
- 70 0403 Schraube für 62 4064
- 70 0405 Schraube für 41 4064 und Gewindehülse
- 70 0408 Schraube für 16 4063
- 71 3516 Schraube für 10 1063
- 73 0512 Bolzen für Kuppelstange
- 73 0503 Splint für Kupplung
- 75 4006 Steckpuffer (gewölbt)
- 75 4015 Steckpuffer (flach)
- 76 4012 Richtfeder für Kupplung
- 76 4307 Blattfeder für 47 4063
- 76 4310 Druckfeder für Antriebsachse
- 6516 Profi-Schlitzkupplung
- 6520 GFN-Schlitzkupplung
- 6523 Austausch-Schlitzkupplung
- 6530 Glühlampe

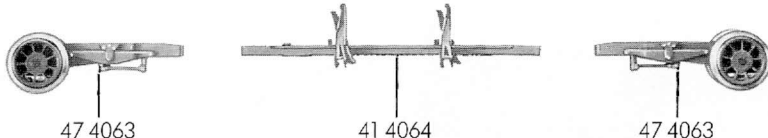
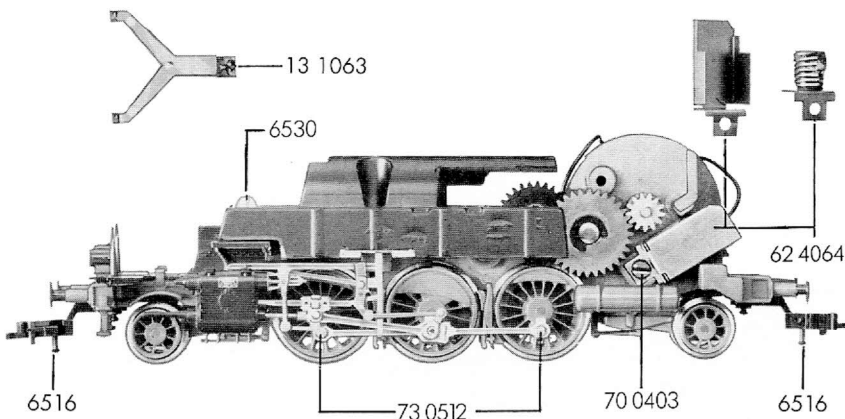

FLEISCHMANN 4061

4061 FLEISCHMANN

41 4063

- 41 4063 Lokfahrgestell mit Motor, Getriebe, Rädern und Kuppelstangen
- 50 4603 Anker mit Schwungmasse
- 50 4720 Lagerschild
- 50 4801 Kohlenrohrkappe
- 51 4218 Vorlaufrad
- 51 4224 Lokrad (kleines Gegengewicht)
- 51 4226 Lokrad (kleines Gegengewicht isoliert)
- 51 4228 Vorlaufrad isoliert
- 51 4291 Lokrad (kleines Gegengewicht m. Z.)
- 51 4292 Lokrad (großes Gegengewicht isoliert)
- 51 4293 Lokrad (großes Gegengewicht)
- 52 4006 Achse

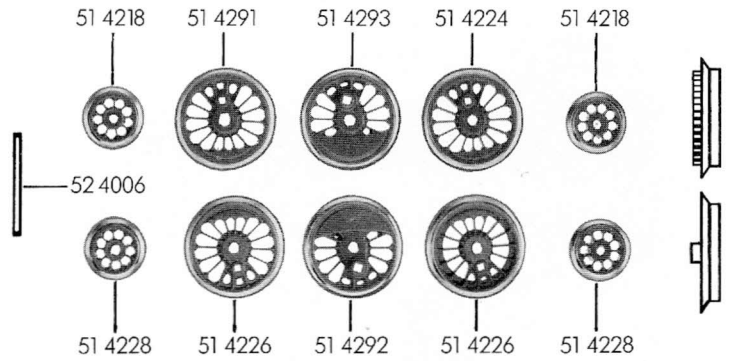
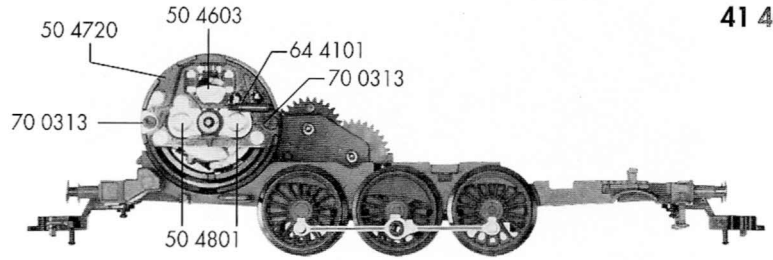

		Außen-Ø	Zähnezahl	Zähnezahl
56 4102	Zahnrad	15	28	13
56 4137	Zahnrad	17	32	
56 4138	Zahnrad	17	32	13
56 4604	Ritzel	8	14	
56 4701	Sicherungsring klein			
56 4702	Sicherungsring groß			
56 4747	Distanzscheibe für Anker (Kollektorseite)			
64 4101	Drossel			
64 4406	Kontaktpilzgarnitur			
70 0313	Schraube für Lagerschild			
6519	Kohlen und Federn			

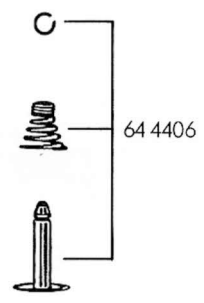
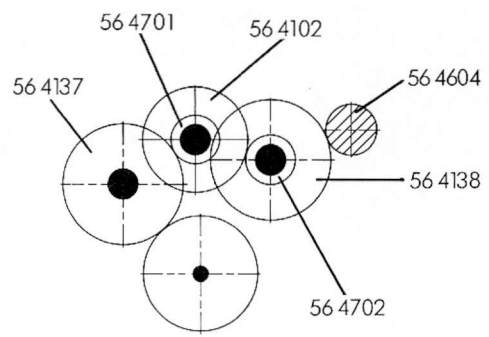

4061 FLEISCHMANN