

10 4086

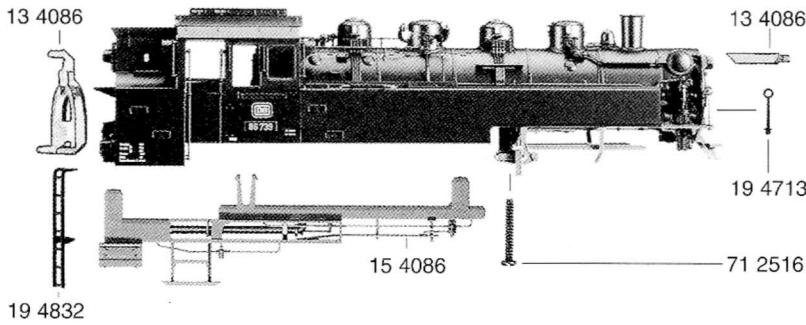

40 4086

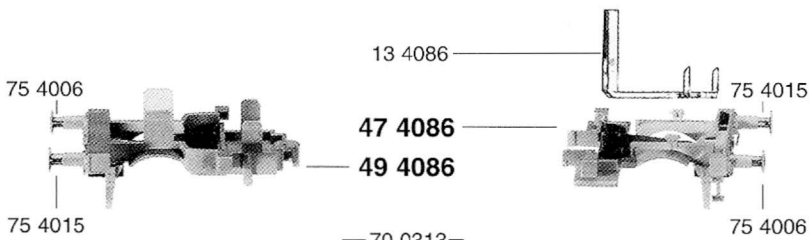
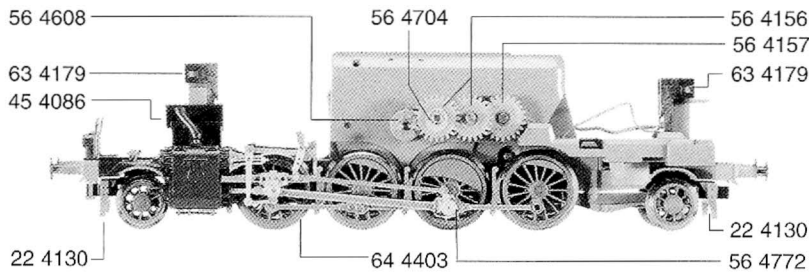
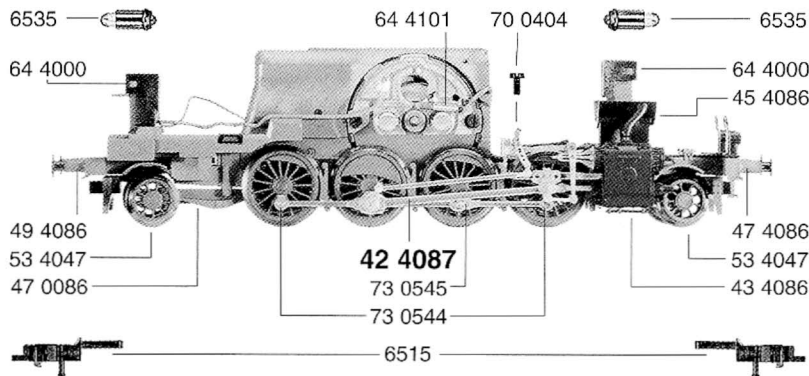

41 4086

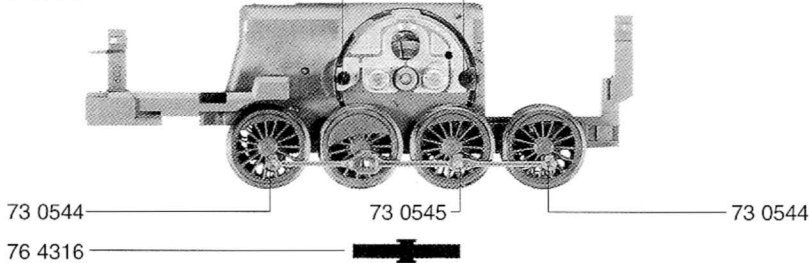

47 0086

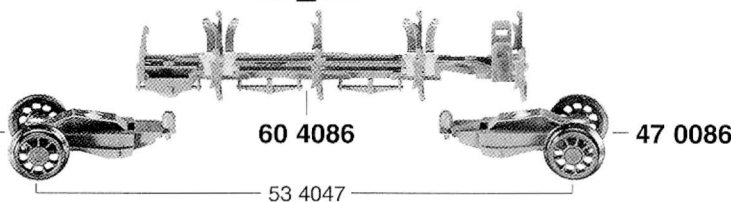

- 10 4086 Lokgehäuse kpl. ohne Leitern u. Aufstiegstritt
- 13 4086 Lichtleiter (Satz)
- 15 4086 Aufstiegstritt (Satz)
- 19 4713 Griffstange
- 19 4824 Zughaken (o. Abb.)
- 19 4832 Leiter

- 22 4130 Bahnräumer

- 40 4086 Lokfahrgestell kpl.
- 41 4086 Lokfahrgestell m. Motor, Getriebe, Treibrädern und Kuppelstangen
- 42 4087 Steuerung kpl. incl. Distanzringe
- 43 4086 Zylinderkasten (Satz)
- 45 4086 Rauchkammerträger mit Laternen
- 47 0086 Drehgestell kpl.
- 47 4086 Deichselführung vorn mit Puffern
- 49 4086 Deichselführung hinten mit Puffern

- 53 4047 Radsatz kpl.
- 56 4156 Untersetzungsrad
- 56 4157 Untersetzungsrad
- 56 4608 Ritzel
- 56 4704 Sicherungsscheibe f. 564157
- 56 4772 Distanzring f. Steuerung

- 60 4086 Stromabnehmereinsatz
- 63 4179 Lampenkontakthalter
- 64 4000 Selenplättchen
- 64 4101 Drossel
- 64 4403 Kontaktpilzgarnitur

- 70 0313 Schraube für 504716
- 70 0404 Schraube für 424087
- 71 2516 Schraube für 104086
- 73 0544 Gestängebolzen kurz
- 73 0545 Gestängebolzen lang
- 75 4006 Steckpuffer gewölbt
- 75 4015 Steckpuffer flach
- 76 4016 Richtfeder f. Kupplung
- 76 4316 Andruckfeder f. Radsätze

- 6510 Steck-Kupplung (0. Abb.)
- 6511 Steck-Tauschkupplung (o. Abb.)
- 6515 Profi-Steckkupplung
- 6535 Glühlampe

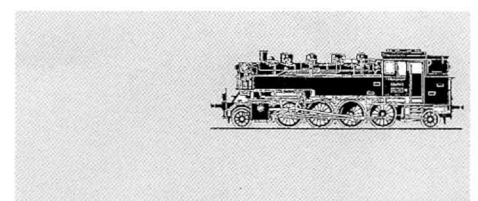

41 4086 Lokfahrgestell m. Motor, Getriebe, Treibrädern u. Kuppelstangen

41 4086

50 4603 Anker m. Schwungmasse
 50 4716 Lagerschild
 50 4801 Kohlenrohrkappe
 51 4322 Treibrad gr. Gg.-Gewicht
 51 4323 Treibrad gr. Gg.-Gewicht, isol.
 51 4324 Kuppelrad kl. Gg.-Gewicht
 51 4325 Kuppelrad kl. Gg.-Gewicht isol.
 51 4326 Kuppelrad kl. Gg.-Gewicht m. N.
 51 4327 Kuppelrad kl. Gg.-Gewicht m. N. isol.

52 4002 Achse f. 564158
 52 4006 Achse
 52 4008 Achse gekerbt
 54 4006 Haftreifen

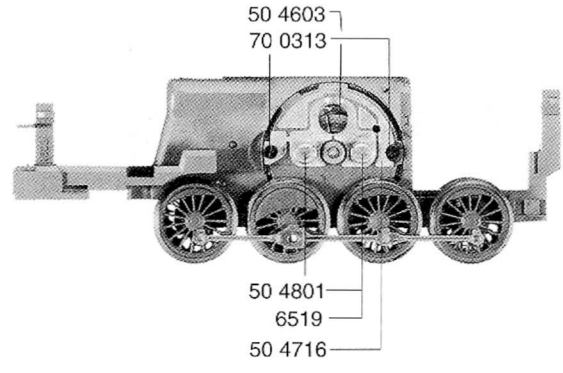

	Außen-Ø	Zähnezahl	Zähnezahl
56 4155 Zahnrad f. Radsatz	10	23	
56 4156 Untersetzungsrad	10,5	24	12
56 4157 Untersetzungsrad	10,5	24	12
56 4158 Untersetzungsrad	13,5	32	25
56 4608 Ritzel	4,8	9	

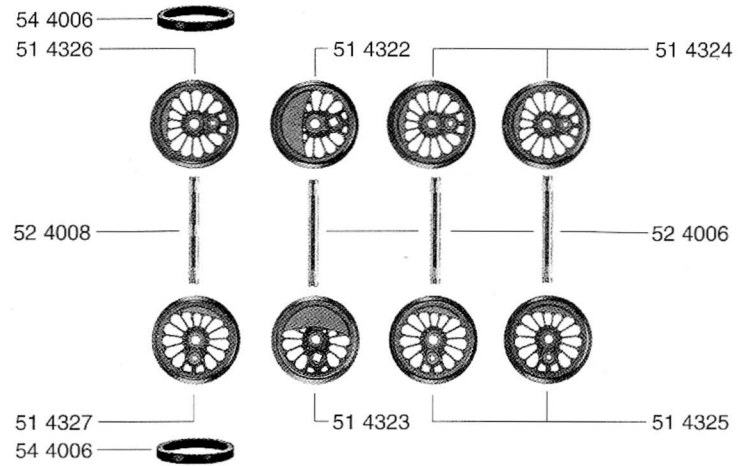

56 4704 Sicherungsring f. 564156
 56 4747 Distanzscheibe f. Anker (Kollektorseite, o. Abb.)
 56 4751 Distanzscheibe f. Anker (Getriebeseite, o. Abb.)
 56 4753 U-Scheibe f. 564704

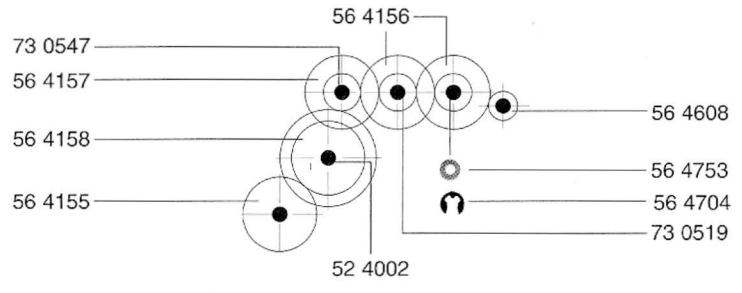

64 4101 Drossel
 64 4403 Kontaktpilzgarnitur

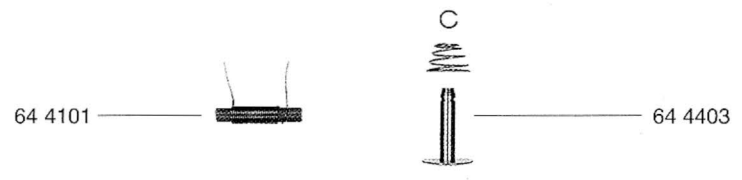

70 0313 Schraube f. 504716
 73 0519 Zylinderstift f. Zahnrad 564156
 73 0547 Bolzen f. 564157

6519 Kohlen und Federn

