

mit Schnittstelle

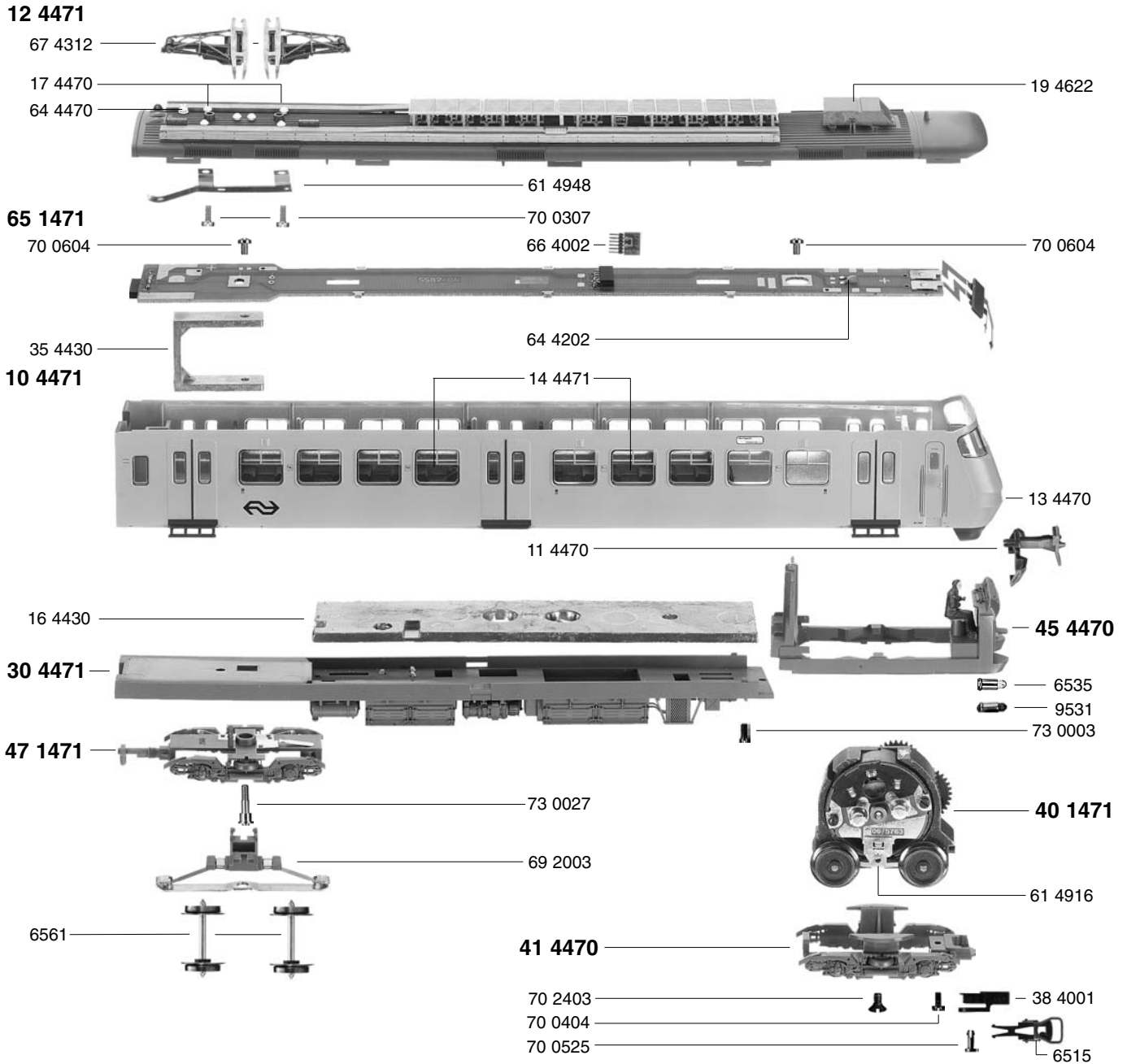

# FLEISCHMANN 1471-2

mit Motor



10 4471	Gehäuse kpl.	41 4470	Drehgestellrahmen m. 384001 ohne Drehgestellrahmen	69 2003	Schleifer kpl.
11 4470	Kupplungsattrappe	45 4470	Antriebsrahmen m. Lokführer	70 0307	Schraube f. 674312
12 4471	Dach o. 674312	47 1471	Drehgestell o. Radsatz	70 0404	Zylinder-Schraube f. 414470
13 4470	Lichtleiter (Satz)	61 4916	Motorstromabnehmer	70 0604	Schraube f. 651471
14 4471	Fenster (Satz)	61 4948	Kontaktband	70 2403	Senk-Schraube f. 414470
16 4430	Beschwerung	64 4202	Entstör-Kondensator	73 0003	Schraube f. 304471
17 4470	Traverse (Satz)	64 4470	Umschalter f. Oberleitung m. Schaltfeder	73 0027	Schraube f. 471471
19 4622	Kühlkasten	65 1471	Schaltplatte kpl. m. Schnittstelle	73 0525	Splint f. 384001
30 4471	Wagenboden mit Kompressor	66 4002	Schnittstellen-Blindstecker, 6-polig	76 4007	Richtfeder f. 384001
35 4430	Bügel f. 651471	67 4312	Einholmstromabnehmer	6511	Tausch-Steckkupplung
38 4001	Kupplungsadapter			6535	Glühlampe klar
40 1471	Motordrehgestell			6561	Radsatz
				9531	Glühlampe rot



mit Schnittstelle



# FLEISCHMANN 1471-3

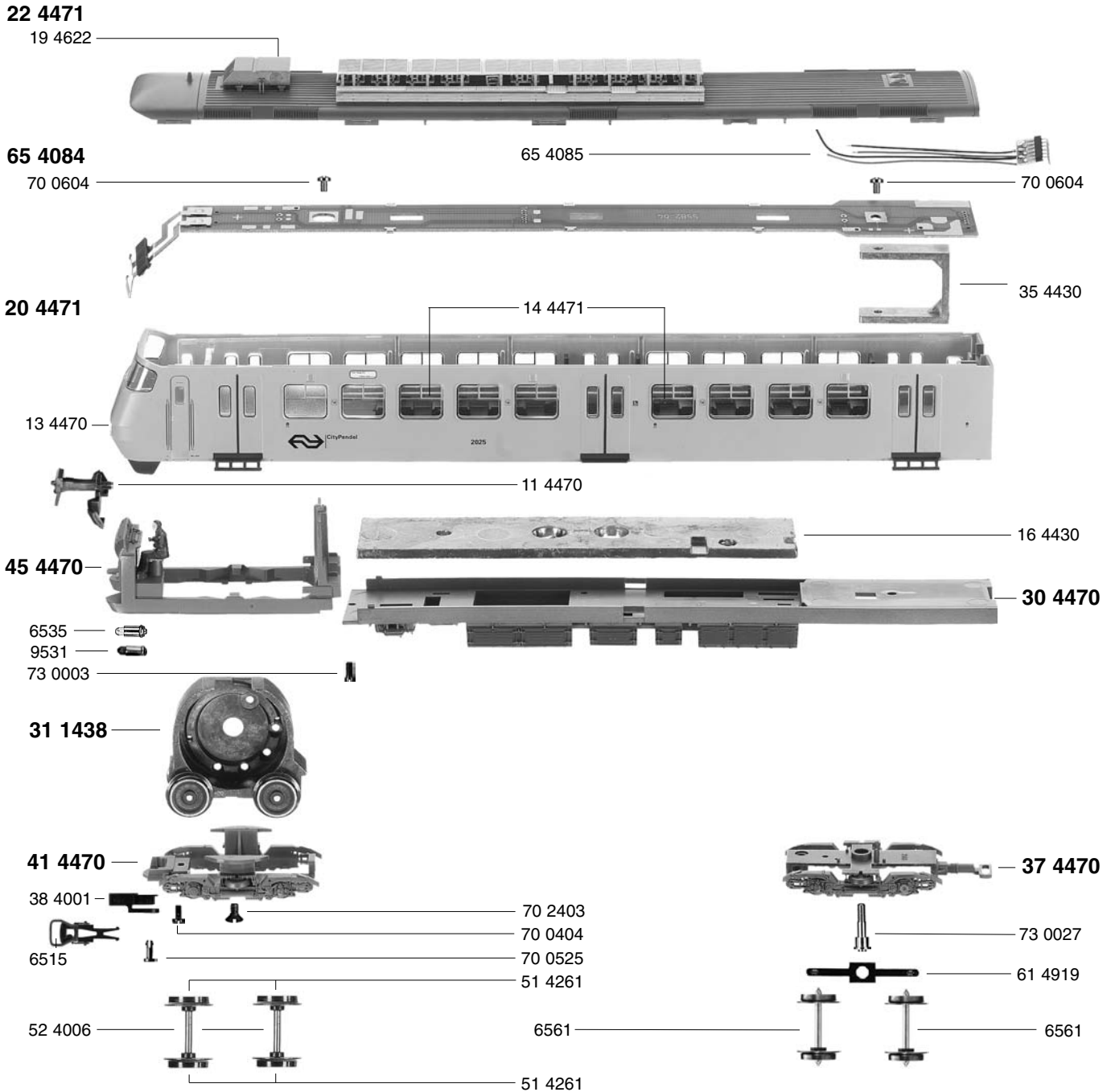

- |         |                           |         |                             |         |                             |
|---------|---------------------------|---------|-----------------------------|---------|-----------------------------|
| 11 4470 | Kupplungsattrappe         | 37 4470 | Drehgestell ohne Radsatz    | 70 0404 | Zylinder-Schraube f. 414470 |
| 13 4470 | Lichtleiter (Satz)        | 38 4001 | Kupplungsadapter            | 70 0604 | Schraube f. 654084          |
| 14 4471 | Fenster (Satz)            | 41 4470 | Drehgestellrahmen m. 384001 | 70 2403 | Senk-Schraube f. 414470     |
| 16 4430 | Beschwerung               | 45 4470 | Antriebsrahmen m. Lokführer | 73 0003 | Schraube f. 304470          |
| 19 4622 | Kühlkasten                | 51 4261 | Lokrad, isoliert            | 73 0027 | Schraube f. 374470          |
| 20 4471 | Gehäuse kpl.              | 52 4006 | Achse                       | 73 0525 | Splint f. 384001            |
| 22 4471 | Dach kpl.                 | 61 4919 | Schleiffeder                | 76 4007 | Richtfeder f. 384001        |
| 30 4470 | Wagenboden kpl.           | 65 4084 | Schaltplatte                | 6511    | Tausch-Steckkupplung        |
| 31 1438 | Drehgestellblock o. Motor | 65 4085 | 6 pol. Stecker m. Litze     | 6535    | Glühlampe klar              |
| 35 4430 | Bügel f. 654084           |         |                             | 6561    | Radsatz                     |
|         |                           |         |                             | 9531    | Glühlampe rot               |



# 1471-2 FLEISCHMANN

mit Motor

mit Schnittstelle



- 50 4471 Motor kpl.
- 50 4607 Anker m. Schwungmasse
- 50 4727 Lagerschild kpl.
- 50 4801 Kohlenrohrkappe
- 51 4259 Lokrad m. Z. m. N.
- 51 4260 Lokrad o. Z. m. N. isol.
- 51 4261 Lokrad o. Z. o. N. isol.
- 51 4262 Lokrad m. Z. o. N.
- 52 4006 Achse
- 54 4007 Haftreifen

**50 4471**

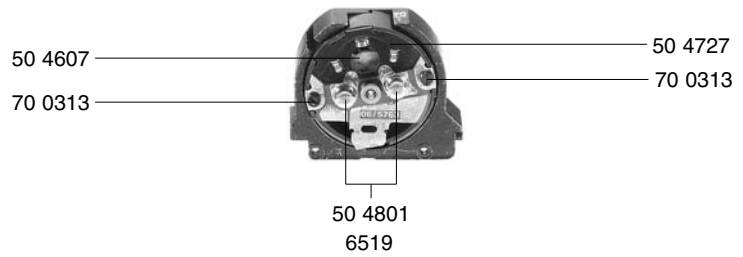

	Außen-Ø	Zähnezahl	Zähnezahl
56 4102 Zahnrad	15	28	13
56 4105 Zahnrad	10	18	
56 4106 Zahnrad	7,5	13	
56 4107 Zahnrad	17	32	13
56 4602 Ritzel	6	10	
56 4701 Sicherungsring klein			
56 4702 Sicherungsring groß			
56 4747 Distanzscheibe f. Anker Kollektorseite (o. Abb.)			
56 4751 Distanzscheibe f. Anker Getriebeseite (o. Abb.)			

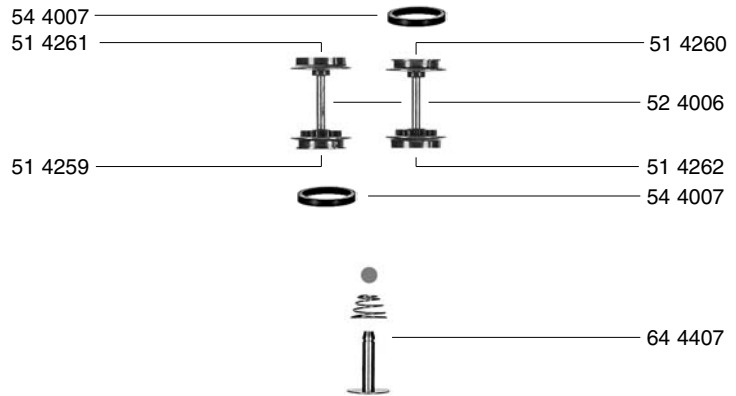

70 0313 Schraube f. 504727

6519 Kohlen und Federn

